

Over (on)mogelijkheden van wereldwijde milieu-educatie

Kunnen wij weten wat honger is?

Kees Both

De actie Eén voor Afrika was voor een aantal milieu- en derde wereldgroepen aanleiding om de actieweek 'Honger hoeft Niet te organiseren. De actie werd 'honger is onrecht'; het kan niet en het hoeft ook niet. De Duitsers hebben het over 'Hunger is kein Schicksal', geen noodlot. Het is mensenwerk en geen onvermijdelijk natuurverschijnsel.

Ik denk dat deze leuzen terecht zijn en dat de interpretatie van de wereldsituatie die daaruit naar voren komt juist is. Hierover bestaat trouwens beslist geen eenstemmigheid. Denk maar aan opmerkingen als 'er zijn teveel mensen op de wereld' of 'er is daar een slechte bodem en te weinig regen' (1).

Je gaat nog een stukje verder als je stelt dat wij ons verrijken ten koste van de derde wereld. Dat wij deel uitmaken van een samenleving die het zwakke en weerloze vernietigt. Gewoon al door hier te leven profiteren we daarvan. We zijn niet alleen een deel van de oplossing, maar ook van het probleem. Dat geldt bij elke kop thee, elk glas melk, in ons energiegebruik. Ik vrees dat de stelling dat wij

Milieu-educatie en ontwikkelingseducatie grijpen in elkaar, probleemgebieden blijken steeds meer vervlochten te zijn. Voor de scholen en hun ondersteuners wordt het er niet eenvoudiger op.

Op een studiedag voor het basisonderwijs, naar aanleiding van de actieweek 'Honger hoeft niet', hield Kees Both, medewerker van het Chr. Pedagogisch Studiecentrum in Hoevelaken, een lezing over de (on)mogelijkheden van wereldwijde milieu-educatie. Een inspirerend verhaal, dat wij graag in MILIEU-EDUCATIE opnemen.

ons verrijken ten koste van de derde wereld maar al te waar is.

Vanaf 1500 zijn de economieën van Afrika, Latijns Amerika en Azië steeds meer ingeschakeld in het spel van westerse belangen. Koloniale waren (specerijen, thee, indigo) werden steeds vaker verbouwd ten koste van de productie voor de eigen markt. Vaak ontstond plantagelandbouw, in andere gevallen verstoorde de invoer van de geldeconomie de inheemse productie. Voeg daaraan toe de monopoliepositie van westerse 'compagnieën' en het is duidelijk dat het opdringen van een koloniale econo-

mie ontwrichtend heeft gewerkt op de inheemse samenlevingen. De voedselsituatie werd slechter en vooral eenzijdiger dan in de voorkoloniale tijd!

Van het verleden naar het nu. Nog steeds spelen dezelfde zaken. Neem bijvoorbeeld de rol van het agro-complex, bestaande uit landbouwbedrijven, de verwerkende industrie en de dienstverlening. Een lastig te ontwarren geheel, zoals het hele netwerk van multinationals. De productie van margarine bijvoorbeeld is zo opgezet dat de grondstoffen verwisselbaar zijn. Als ergens een bepaalde grondstof (bijvoorbeeld palmolie) goedkoper wordt, dan wordt deze in grote hoeveelheden ingekocht en verandert de samenstelling van de margarine zon-

"Daar heb je een slechte bodem en te weinig regen. Je kunt daar toch niets aan doen." Uit: 10 vragen over honger

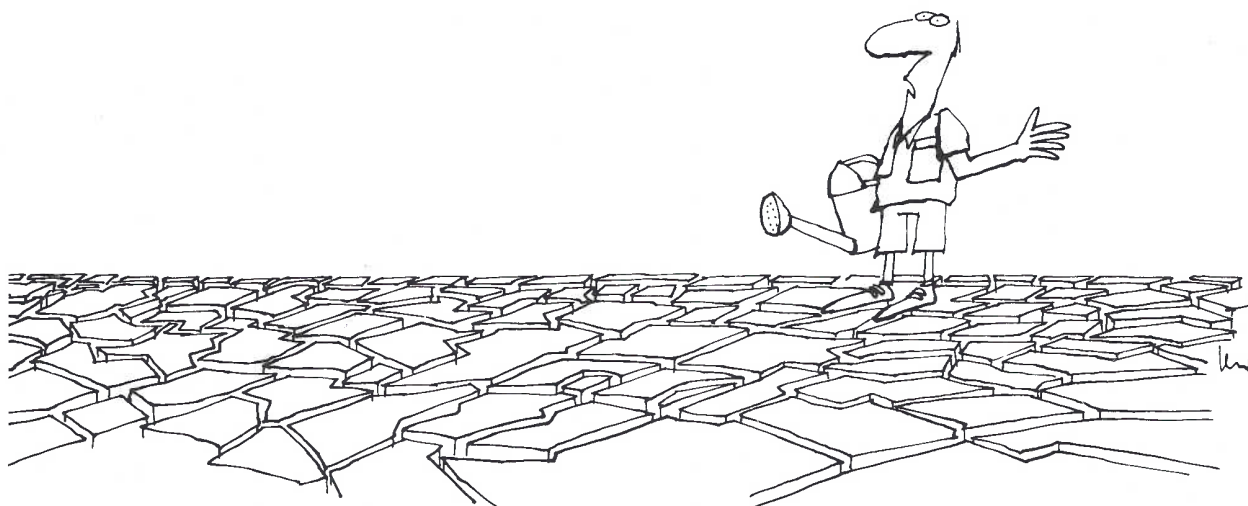

der dat de consument er iets van merkt. Maar de boeren in de derde wereld des te meer!

Denk ook aan verse boontjes, in onze winter, uit Ethiopië of Senegal. Elders wordt materie weggezogen en hier vindt een opeenhoping plaats. Als je dat alles bedenkt voel je je steeds kleiner worden. Honger is onrecht, inderdaad, maar kan je dan nog een hap door je keel krijgen? Je pantsert jezelf tegen zulke vragen. Het is te groot, je wordt erdoor verpletterd. Je kunt geen open gevecht aangaan, alleen speldeprikken uitdelen, strijdbaar blijven. En daarbij wachten tot het hele systeem, of delen ervan, in elkaar dondert (denk aan de schulden crisis). Of dat mensen uit de derde wereld in toenemende mate in opstand komen. 'Een wereld of geen wereld' is een leus met een groot gehalte aan realiteit.

Aanknopingspunten

Deeloplossingen veranderen niets aan het werk van de vernielende

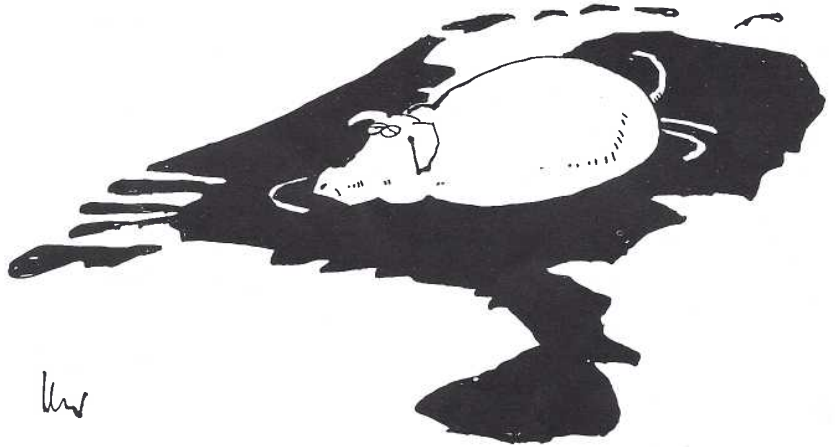

Bronnen en werkmaterialen:

1. Kieft, H., F. Krul-Siert, 1986, 10 vragen over honger. Uitgegeven door Alg. Diakonaal Bureau Gereformeerde Kerken in Nederland, Generale Diakonale Raad van de Nederlandse Hervormde Kerk en Stichting Oecumenische Hulp aan Kerken en Vluchtelingen. Te bestellen bij al deze instellingen. Adres van de laatste: C. Houtmanstraat 17, 3572 LT Utrecht, tel. 030-710614.
2. Sam Sam is een uitgave voor 9-14 jarigen. Koninklijk Instituut voor de Tropen, Mauritskade 63, 1092 AD Amsterdam.
3. Over de theepluksters in Sri Lanka staat een verhaal in de 'Voedingswijzer' - met het oog op de Derde Wereld', uitg. o.a. door de Stichting Oecumenische Hulp in Utrecht (adres: zie 1).
4. Informatie over het project 'De Boer op' is te verkrijgen bij de Stichting Public Relations Land- en Tuinbouw, Het Kleine Loo 284, 2509 EA Den Haag. 'Alternatieve' bedrijven in de buurt kunnen opgespoord worden via 'biologische' voedingswinkels en dergelijke. Meer informatie over voedsel is te krijgen bij de Stichting Lekker Dier, Jansveld 30, 3512 BG Utrecht, tel. 030-311115.

krachten. Die gaan gewoon door. De uiteindelijke oplossing, het doel, is een andere economie, maatschappij, techniek en dat wereldwijd. Gedragen door een andere houding tegenover medemensen, medeschepselen en medewereld. Een rechtvaardige, houdbare en op participatie van zoveel mogelijk mensen gerichte samenleving.

Milieu-educatie moet daaraan een bijdrage leveren, met als uitgangspunt dat wat je als individu in je dagelijks bestaan doet, binnen en buiten de school, geen blokkade is voor wat je uiteindelijk wilt. Hier past geen of....

of.... Je moet er zelf aan willen werken, maar er tegelijkertijd oog voor hebben dat het om maatschappelijke, structurele problemen gaat.

Ik heb zoveel aandacht gegeven aan een tekening van het probleemveld om al te versimpelende manieren van denken en handelen zoveel mogelijk de pas af te snijden. Pas tegen deze achtergrond mogen we vragen hoe wij, opvoeders:

- de hoop kunnen vasthouden dat een andere weg mogelijk is;
- niet verstrikt zullen raken in gevoelens van schuld en machteloosheid;
- ervoor kunnen zorgen dat we kinderen vooral niet met zulke gevoelens opscheppen, want dat helpt niets, is zelfs destructief;
- samen met de kinderen op weg, kunnen gaan.

De enige weg is daarbij het denken op lange termijn, hoezeer je ook weet dat de tijd dringt.

De leef- en belevingswereld van kinderen moet je analyseren op aanknopingspunten voor ontwikkelingseducatie, milieu-educatie en wereldoriëntatie. Tot die wereld behoort ook de informatie die op kinderen afkomt, bijvoorbeeld via de TV. Deze informatie is fragmentarisch, vaak vluchtig, meestal oppervlakkig en afstompemd door de eendelige herhaling van ellende. Maar hoe kun je je gevoeligheid voor het lot van anderen behouden, zonder er aan kapot te gaan? Weer zo'n dilemma.

Een aanknopingspunt kunnen we vinden in *basisbehoeften* van kinderen - voeding, kleding en woning, liefde en geborgenheid, schoonheid - en de herkenning daarvan bij andere kinderen. Inzicht in de wijze waarop in basisbehoeften wordt voorzien is uiterst belangrijk.

Een tweede aanknopingspunt is het besef van medemenselijkheid, van

'fair play', goed en kwaad bij kinderen. Dat valt te ontwikkelen. Kinderen zijn geen engelen en geen duivels. Ze kunnen anderen als medemensen herkennen. Opvoeders kunnen vraagtekens zetten bij zogenaamde 'gewone dingen' - zijn die wel zo gewoon? Hierbij hoort ook het besef dat leven *kiezen* is en dat keuzes consequenties hebben. Dat geldt ook in je relatie met anderen en met de omgeving. Kwesties als een rechtvaardige verdeling en de vraag wat helpen is, in het klein en in het groot, komen in zicht. Hierbij komt het denken in dilemma's, het afwegen naar voren. Heel belangrijk is het denken in schakels; in oorzaak en gevolg. Tenslotte kom je dan bij alternatieve scenario's terecht, waarbij ook de fantasie om de hoek komt kijken.

Het gaat mij om een ontdekkende, onderzoekende houding, het doorprikken van populaire vooroordelen, eventueel tegen gevestigde meningen in durven gaan. Dit is een heel moeilijke punt, want die populaire vooroordelen zitten vaak diep in onszelf en het kost moeite je daarvan los te maken. We kunnen wel zoveel mogelijk proberen andere visies en aspecten te (laten) zien. Een aanknopingspunt is tenslotte ook te vinden in zaken die kinderen kunnen meebelevén, in gezin en op school. De suiker en koffie die gebruikt worden, de kalender die in de klas hangt, de boeken die je op school kunt lezen, de openheid naar mensen die heel beziel met milieu en derde wereld bezig zijn. En natuurlijk een heleboel bewust geplande activiteiten.

De ruimte tussen het immens grote probleem en het kleine begin is.... te overbruggen? Nee, dat is te gemakkelijk gedacht. Er is een weg te gaan, de eerste stappen op een, weliswaar lange, weg.

Wat is mogelijk?

Tot slot wil ik (in sneltreinvaart) een aantal ideeën opsommen. Ze hebben betrekking op de basisbehoefte voeding. Ik bedoel het als een *thema-veld*, dat in veel concretere onderwerpen aan de orde kan komen.

- * Alles wat leeft heeft eten nodig. Planten? Dieren? Wij? Wat? Hoeveel? Hoe? Wat hebben we echt nodig? De 'schijf van vier'? Wat is niet echt nodig? Wat eten kinderen in verschillende gezinnen/andere landen?
- * Een concreet product zoals brood of melk. Waar komt het vandaan? Hoe is het geproduceerd? Wat is daarvoor nodig? Waar komt dat weer vandaan? Hoe kunnen kinderen zinvol praten over honger als ze niet eens ervaren hebben waar hun dagelijks voedsel vandaan komt? Zelf brood maken – grondstoffen – hulpmiddelen. Hoe elders? (Zie themanummers van Sam Sam over zuivel, graan, genotmiddelen) (2).
- * Vlees – "U weet wel waarom mevrouw" – maar moet dat echt? Niet: de slechte bio-boeren tegenover de goede vegetariërs. Wel: wat voor motieven hebben mensen om wel of geen (of weinig) vlees te eten. Opnieuw: schakels – belangen, van simpel naar ingewikkelder.
- * Je hebt geen honger, je hebt trek. Kinderen kunnen (nu nog) mensen opzoeken die honger hebben gehad in de 'hongerwinter'. Wat aten mensen vroeger? Wat is er volgens oude mensen qua voedsel veranderd? Ten goede? Ten kwade?
- * Een kommetje rijst voor een hele dag. Ik heb weleens gehoord dat mensen in een kerkdienst een enveloppe met rijst krijgen, met het verzoek een dag van dit rantsoen te leven. Vasten dus, en het geld dat je uitspaart weggeven, aan de NOVIB e.d. Je beleeft iets van behoefte aan voedsel. Anderen kunnen dit niet kiezen, voor ons is het tijdelijk.
- * Een reep chocolade bij een kop thee. Wat is de herkomst van producten die we gebruiken? Wie produceert dat en onder welke omstandigheden? Een stukje geschiedenis van de cacao en thee. Het leven van de theepluksters in Sri Lanka. Zie de 'Voedingswijzer – met het oog op de derde wereld' (3).
- * Richt in de school eens een ontbijttafel in. Wat moet daar op? Waar komt dat vandaan? Hoe? Maak eens een relatiernetwerk van die ontbijttafel naar landen op de wereldkaart.
- * Boer-zijn hier en daar. Een studie van het leven op een boerderij hier qua leefwijze en relatiernetwerk. Ook vergelijken met een 'alternatieve' boer of tuinder hier.
- * Meedoen met 'Gast aan tafel' of iets dergelijks. Zet in de pauze of als kinderen overblijven het doosje neer bij een lege stoel en doe er geld in. De NOVIB (5) gebruikt dit geld voor structurele hulp. Vertel daar iets over. Mits goed ingebed hoeft dit niets te hebben van 'liefdadigheid'.

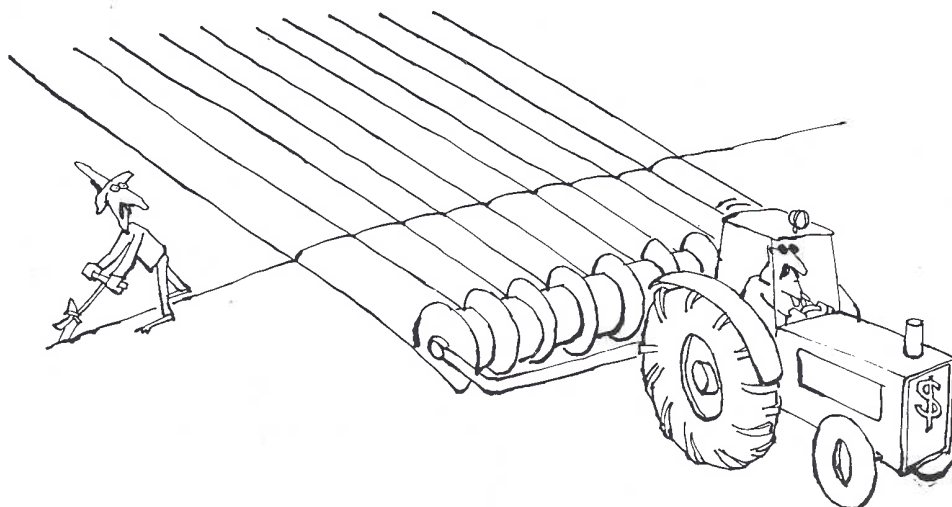

W

Uit: *Eten genoeg en toch honger* - leesboek voor de basiseducatie (SME 1986)

- * Let op verhalen in boeken of kranten, die duiden op hoop, op mensen die er aan gaan staan. Ook mensen daar zijn beslist niet 'zelig'. Het blad Sam Sam laat dat zien. Lees de verhalen en praat erover.

Het gaat erom regelmatig aandacht te geven aan deze wereldwijde zaken. Trek je daarbij niet teveel aan van actieweken. Gebruik die hoogstens als aanleiding, om de zaak weer eens onder de aandacht te brengen en je te bezinnen. Maar doe dat ook niet te vrijblijvend! ■

(Bewerking: Kees Kil)

maandag 26 januari
1987 10.30 uur

VIDEO

Bij de Stichting Milieu-Educatie wordt gewerkt aan begeleidend materiaal bij een videoproduktie van de Nederlandse Onderwijs Televisie (NOT). Deze film, die onderdeel is van het schoolproject 'Leer de wereld kennen', handelt over de relatie voeding en gezondheid (szorg) in de Filippijnen. Het materiaal dat de Stichting Milieu-Educatie daarbij ontwikkelt is bedoeld voor voorlichtings- en cursusbijeenkomsten van volwassenen; in het bijzonder vrouwen. Videofilm en begeleidende ideeën en opdrachten passen binnen het project Basiseducatie voor Volwassenen waarvoor SME ook het leesboek 'Eten genoeg en toch honger' heeft ontwikkeld. Dit leesboek met handleiding voor begeleid(st)ers rolt één dezer dagen van de persen. Binnenkort herhaalt de NOT de serie 'Leer de wereld kennen'. We raden een ieder, die op enigerlei wijze heeft

Uitzenddata

1. ma. 19 januari	10.30 uur (wonen)
2. ma. 26 januari	10.30 uur (gezondheid)
3. ma. 2 februari	10.30 uur (voedsel)
4. ma. 9 februari	10.30 uur (werken)
5. ma. 16 februari	10.30 uur (onderwijs)
6. ma. 23 februari	10.30 uur (toekomst)

te maken met voorlichtings- en cursuswerk over Milieu en Ontwikkeling aan volwassenen, deze uitzending(en) op te nemen. In het bijzonder die van 26 januari over 'gezondheid'. Voor meer informatie over de videofilm, het leesboek 'Eten genoeg en toch honger' en het begeleidende materiaal: SME 030-333357 (Gerda Brinkman, Lieke Knoop Pathuis). ■